



FREZA DE ZĂPADĂ RURIS

HIMALAYA 602





CUPRINS

1. Introducere	3
2. Avertizări	4
2.1 Avertizări pe utilaj.....	4
3. Prezentarea generală a utilajului	5
4. Exploatarea în siguranță	6
5. Operarea în siguranță	8
6. Montajul	10
7. Controale și caracteristici.....	14
8. Manevrarea frezei de zăpadă	15
8.1 Înainte de pornirea motorului.....	18
8.2 Pornirea motorului.....	18
8.3 Operarea frezei de zăpadă.....	20
9. Întreținere	21
10. Service și reglaj	30
11. Depozitare	32
12. Date tehnice.....	33



1. INTRODUCERE

Stimate client!

Îți mulțumim pentru decizia de a cumpăra un produs RURIS și pentru încrederea acordată companiei noastre! RURIS este pe piață din anul 1993 și în tot acest timp a devenit un brand puternic, care și-a construit reputația prin respectarea promisiunilor, dar și prin investițiile continue menite să vină în ajutorul clienților cu soluții fiabile, eficiente și de calitate.

Suntem convinși că veți aprecia produsul nostru și vă veți bucura de performanțele sale timp îndelungat. RURIS nu oferă clienților săi doar utilaje, ci soluții complete. Un element important în relația cu clientul este consilierea atât înainte de vânzare, cât și post vânzare, clienții RURIS având la dispoziție o întreagă rețea de magazine și puncte service partenere.

Pentru a vă bucura de produsul cumpărat, vă rugăm să parcurgeți cu atenție manualul de utilizare. Prin respectarea instrucțiunilor, o să aveți garanția unei utilizări îndelungate.

Compania RURIS lucrează continuu pentru dezvoltarea produselor sale și de aceea își rezervă dreptul de a modifica printre altele forma, înfățișarea și performanțele acestora, fără a avea obligația de a comunica acest lucru în prealabil.

Vă mulțumim încă o dată că ați ales produsele RURIS!

Informații și suport clienți:

Telefon: **0351.820.105**

e-mail: **info@ruris.ro**

2. AVERTIZĂRI

2.1 AVERTIZĂRI PE UTILAJ



AVERTISMENT: Suprafață încinsă. NU atingeți!



Purtați protecție pentru ochi și urechi!



Citiți manualul de instrucțiuni!



Avertisment! Atenție!



Atenție la obiecte care pot ricoșa!



Feriți-vă corpul de contactul cu frezele!

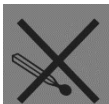

Nu folosiți utilajul în apropierea focului!

3. PREZENTAREA GENERALĂ A UTILAJULUI

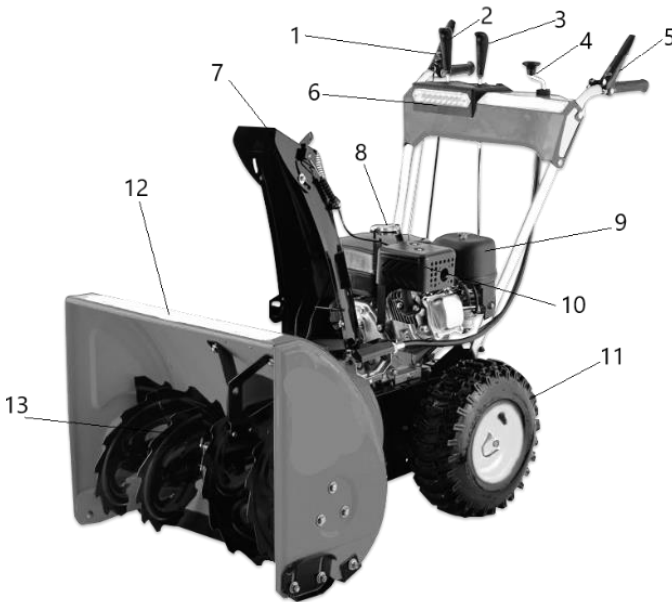

1. Manetă activare freze
2. Manetă de control viteză de deplasare
3. Manetă de control unghi de descărcare
4. Maneta de control a jgheabului
5. Manetă activarea transmisiei
6. Leduri
7. Jgheab
8. Bușonul rezervorului de combustibil
9. Filtrul de aer
10. Toba de eșapament
11. Roată de transport
12. Cuvă
13. Freză

4. EXPLOATAREA ÎN SIGURANȚĂ



PERICOL: Această mașină a fost construită să fie operată conform regulilor de siguranță din acest manual. Lipsa echipamentului, neglijența sau eroarea din partea operatorului poate duce la răni serioase. Această mașină este capabilă să vă pună viața în pericol și să arunce cu obiecte. Nerespectarea regulilor de siguranță poate duce la răni serioase sau moarte.



PERICOL: Toba de eșapament și unele componente conțin sau emit substanțe chimice care pot produce afecțiuni.



PERICOL: Acest simbol arată importanța citirii instrucțiunilor de siguranță, care dacă nu sunt urmate, pot pune în pericol siguranța personală și/sau a altor persoane. Citiți și urmați toate instrucțiunile din acest manual înainte să începeți să utilizați această mașină. Nerespectarea acestor instrucțiuni poate duce la accidente.

Responsabilitatea dumneavoastră: Folosirea acestei mașini este permisă doar persoanelor care au citit, înțeles și urmat avertismentele și instrucțiunile din acest manual și de pe utilaj.

Păstrați acest manual într-un loc sigur pentru referințe permanente.

Fiiți familiarizat cu toate controalele și acțiunile lor specifice.

Nu permiteți copiilor sub 14 ani să folosească acest utilaj. Copiii de 14 ani sau mai în vârstă trebuie să citească și să înțeleagă instrucțiunile de operare și regulile de siguranță din acest manual și trebuie să fie pregătiți și supravegheați de părinți.

Nu permiteți persoanelor să opereze acest utilaj fără instrucțiunile adecvate.

Aruncarea obiectelor poate cauza răni grave. Setati modelul de aruncare a zăpezii pentru a evita aruncarea obiectelor pe drumuri sau în direcția trecătorilor.

Țineți trecătorii, persoanele ce vă ajută, animalele și copiii la cel puțin 20 de metri de utilaj cât timp acesta este pornit. Opriiți utilajul dacă cineva pătrunde în această zonă.

Inspectați cu atenție zona unde echipamentul va fi folosit. Îndepărtați toate obiectele străine, de care ați putea să vă împiedicați sau care ar putea fi aruncate de freză.

Purtați echipament de protecție în timpul operării și când faceți vreo ajustare sau reparație pentru a vă proteja. Obiectele aruncate care ricoșează pot cauza răni serioase.

Nu folosiți echipamentul dacă nu purtați haine adecvate pentru iarnă. Evitați hainele largi ce pot să fie prinse de componentele în mișcare. Nu purtați bijuterii, eșarfe lungi sau alte haine largi ce pot să fie prinse de componentele în mișcare. Purtați încălțăminte ce vă ușurează mișcarea și împiedică alunecarea.

Nu încercați să faceți ajustări în timp ce motorul este pornit.

Lăsați motorul să se încalzească înainte să începeți să îndepărtați zăpada.

Folosiți doar recipiente aprobate pentru combustibil și fiți precaut la manevrarea acestuia.

Nu folosiți obiecte ce pot fi surse de aprindere în preajma utilajului.

Nu alimentați într-o încăpere închisă.

Permiteți motorului să se răcească cel puțin 5 minute înainte de realimentare.

Nu depozitați utilajul sau combustibilul într-o locație unde se găsesc flăcări, scânteii sau obiecte încinse (ex: cuptor, boiler, uscător de haine etc.)

Lăsați utilajul să se răcească cel puțin 5 minute înaintea depozitării.



5. OPERAREA ÎN SIGURANȚĂ

Nu puneți mâinile sau picioarele în apropierea părților aflate în rotație, în carcasa frezei sau a jgheabului de evacuare. Contactul cu componentele ce se rotesc, poate provoca răni serioase. Păstrați tot timpul curate căile de evacuare

După ce loviți un obiect străin, opriți motorul, deconectați fișa bujiei, inspectați amănunțit freza de zăpadă pentru orice avarie, și remediați avaria (dacă este cazul) înainte să reporniți și să folosiți utilajul.

Când curățați, reparați sau inspectați utilajul, opriți motorul și asigurați-vă că frezele și toate componentele ce se mișcă s-au oprit. Deconectați fișa bujiei pentru a preveni pornirea accidentală a motorului.

Manetele de control trebuie operate cu ușurință în ambele direcții și trebuie să se întoarcă automat la poziția de dezactivare când sunt eliberate.

Nu folosiți utilajul cât timp sunteți sub influența alcoolului sau a drogurilor.

Aveți grijă la alunecări când schimbați direcția și când sunteți pe suprafețe înclinate.

Nu suprasolicitați capacitatea utilajului prin încercarea de a curăța zăpada foarte rapid.

Nu manevrați acest utilaj fără vizibilitate și lumină bună. Fiți întotdeauna atenți la picioare și țineți mânerul ferm. Nu alergați.

Eliberați maneta frezelor când deplasați utilajul.

Nu manevrați utilajul la viteză mare pe suprafețele alunecoase.

Dacă utilajul începe să vibreze anormal, opriți motorul, și deconectați fișa bujiei. Inspectați cu atenție eventualele defecțiuni. Remediați orice defecțiune înainte de a reporni.

Nu introduceți mâna în cuvă sau în jgheabul de evacuare când utilajul este pornit. Folosiți întotdeauna unealta de curățare oferită să deblocheze jgheabul de evacuare.

Folosiți doar accesorii și piese de schimb aprobate de către fabricant. (ex: roți, cabluri, etc.).

Nu atingeți niciodată un motor încins.

Dacă situația în care vă aflați nu se regăsește în acest manual, contactați un service autorizat RURIS pentru asistență.

ATENȚIE!

-Folosirea frezei de zăpadă este indicat a se face când stratul de zăpadă este proaspăt și afânat.

-**NU** folosiți treapta superioară de viteză dacă stratul de zăpadă este mare iar freza nu face față cu evacuarea. Viteza trebuie adaptată în funcție de înălțimea stratului de zăpadă. Dacă freza forțează și împinge zăpada, în loc să o arunce, atunci se va uza prematur piesa de fricțiune ce asigură antrenarea roților.

-**NU** folosiți freza pentru degajarea sloiurilor de gheață formate în urma topirii și înghețării zăpezii așternute de mai multe zile, deoarece va deteriora frezele și va bloca evacuarea.

-**NU** folosiți freza pentru degajarea zăpezii aflate în stadiu avansat de topire, aceasta poate produce blocarea evacuării.

6. MONTAJUL

- Se montează suportul inferior al coarnelor, fixându-se în șuruburile de prindere.

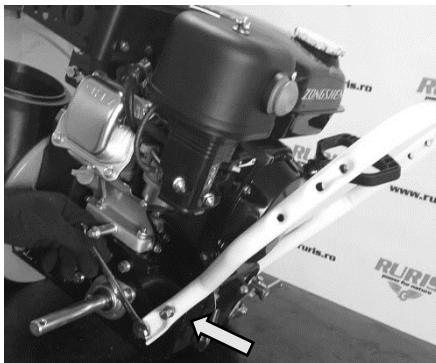

- Se montează roțile, fixându-se cu bolțurile de pe ax.



- Se montează partea superioară a coarnelor, fixându-se în șuruburile de prindere.



- Se conectează cablurile de acționare a frezelor și a roților.



- Se montează jghebul de evacuare, fixându-se în șuruburile de prindere de pe cadrul mecanic.



- Se conectează cablul de control al unghiului jghebului de evacuare.

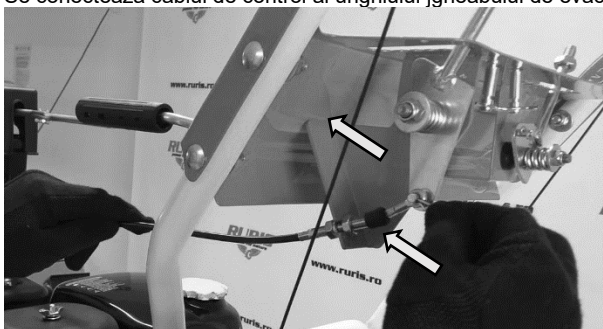

- Se conectează tija schimbătorului de viteze.



- Se montează mânerele manetelor de control.

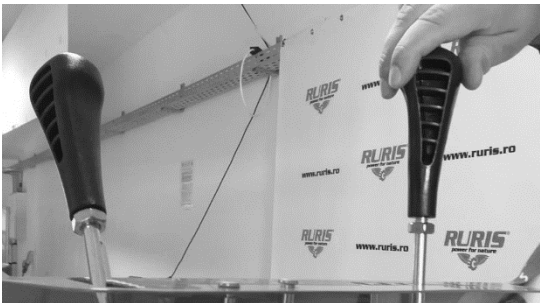

7. CONTROALE ȘI CARACTERISTICI

Schimbătorul de viteze la freza de zăpadă:

R2 R1 1 2 3 4 5 6 Himalaya 602

Schimbătorul de viteze este poziționat între coarnele utilajului. Puneți schimbătorul în oricare din cele (8) poziții pentru a controla direcția de mers și viteza.

Înainte

Sunt șase viteze de mers înainte. Poziția unu este cea mai încetă, iar poziția șase cea mai rapidă.

Înapoi

Sunt două viteze pentru mersul cu spatele.

Pompița de amorsare

Amorsarea carburatorului se face prin apăsare pompiței x 3. (pentru utilajele dotate cu pompiță)

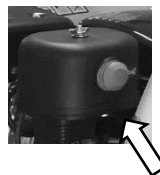

Clapeta șoc (pentru utilajele dotate cu clapetă)

DESCHIS / ÎNCHIS



Activarea pârghiei șocului ajută la pornirea motorului.

Controlul accelerației

Controlul accelerației este plasat pe motor. Reglează viteza motorului.

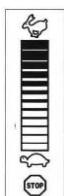

FAST-RAPID

SLOW ÎNCET

8. MANEVRAREA FREZEI DE ZĂPADĂ

Controlul frezei

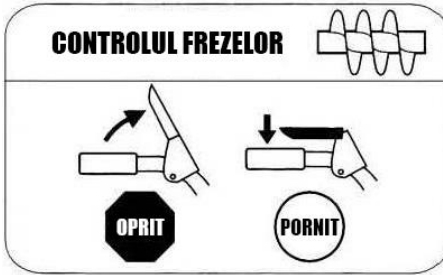

Maneta de control a frezei este situată pe mânerul din dreapta. Acționați maneta de control de pe mâner pentru a porni rotirea frezelor și a începe acțiunea de aruncare a zăpezii. Eliberați pentru a opri.

Controlul direcției

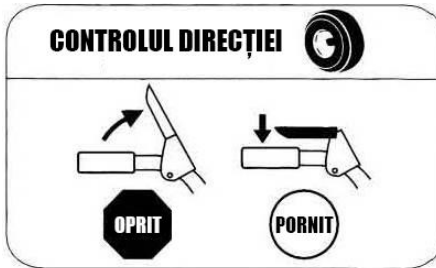

Maneta de activare a transmisiei este poziționată pe mânerul din stânga. Apăsați maneta pentru a începe deplasarea. Eliberați pentru a opri.

Controlul jgheabului de evacuare



Schimbarea direcției de aruncare a zăpezii se face manual din manerul de control.

Învârtiți în sensul acelor de ceasornic pentru a arunca la dreapta

Învârtiți invers sensului acelor de ceasornic pentru a arunca la stânga.



Opriți motorul și rămâneți în spatele coarnelor până ce toate componentele s-au oprit înainte de a curăța.

Unealta de curățat jghebul este fixată pe apărătoarea frezelor în partea superioară cu un ansamblu de cleme. Unealta este concepută pentru a curăța jghebul de evacuare.

Patine reglabile

Poziționați patinele reglabile pe suprafața solului. Orientați cuva în sus pentru zăpadă cu pietriș sau mici obstacole. Orientați-o în jos când manevrați pe suprafețe netede.

Freză

Freza are rolul de a tăia zăpada, aceasta se rotește și aruncă zăpadă prin jghebul de evacuare.

Jghebul de evacuare

Zăpada trasă în carcasa frezei este aruncată prin intermediul jghebului de evacuare direcționabil.

Bușonul de combustibil

Desfaceți bușonul de combustibil pentru a introduce combustibilul în rezervor.

Alimentarea cu ulei

Desfaceți bușonul de ulei și alimentați cu ulei prin orificiul de umplere,

Controlul tracțiunii cu ajutorul diferențialului

Pentru a vira ușor în jurul axei, acționați maneta diferențialului situată sub cornul drept de ghidaj, al frezei de zăpadă.

Acționarea se face prin strângerea (apropierea) bruscă a manetei pe cornul de ghidaj. În acest moment o roată este staționară și cealaltă este în mișcare, lucru care conduce la schimbarea direcției de mers. (Fig. A).

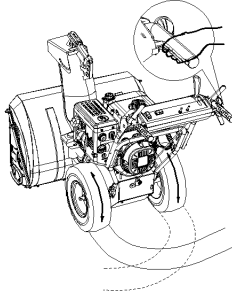

Fig. A

Debreierea se face prin eliberarea bruscă a manetei diferențialului de sub cornul de ghidaj, iar în acest moment tracțiunea este integrală pe ambele roți, și freza de zăpadă avansează către înainte. (Fig. B).

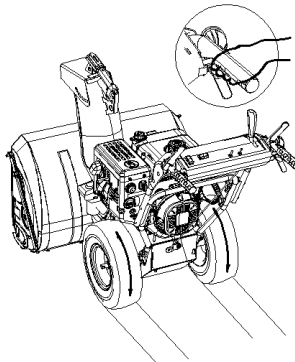

Fig.B

ATENȚIE! Înaintea acționării manetei diferențialului opriți complet deplasarea roților, deoarece cuplarea diferențialului se face cu roțile staționare (oprite), în caz contrar riscați distrugerea cuplajului diferențialului.

Diferențialul acționează pe o singură roată.



8.1 ÎNAINTE DE PORNIREA MOTORULUI

1. Nu porniți motorul fără nivelul de ulei completat. Motorul poate fi serios avariata fără ulei.
2. Plasați utilajul la nivelul solului.
3. Verificați nivelul uleiului folosind joja din dotare.
4. Completați cu ulei până la semnul HIGH.
5. Folosiți numai ulei recomandat de producător.
6. Folosiți ulei **RURIS** 4T Clasa API-SJ/CH. Folosiți ulei SAE 4T-MAX 10W-30, pentru temperaturi sub -18°C folosiți ulei SAE 4T WINTER GT 10W-40.

Combustibil

ATENȚIE: Acționați cu prudență când manevrați combustibilul, este ușor inflamabil iar vaporii sunt explozivi. Nu alimentați niciodată utilajul într-un spațiu închis, când motorul este pornit sau în preajma obiectelor inflamabile.

Asigurați-vă că recipientul din care turnați combustibilul este curat și fără rugină sau alte impurități.

Alimentați întotdeauna rezervorul în spațiu deschis și folosiți o pâlnie pentru a preveni scurgerile, folosind benzină fără plumb.

Asigurați-vă că ați șters urmele de combustibil înainte de a porni motorul.

8.2 PORNIREA MOTORULUI

1. **Pornirea** Pozitionați butonul de pornire în poziția ON.
2. Apăsați pompa de amorsare de două sau trei ori dacă motorul este rece pentru a-l porni, asigurați-vă că acoperiți orificiul de aerisire din centrul pompei când apăsați. (dacă se află în dotare)
3. Pozitionați pârghia clapetei șoc în poziția ÎNCHIS (când motorul este rece). (dacă se află în dotare)

NOTĂ: Dacă motorul este deja încălzit, pozitionați pârghia clapetei șoc în poziția DESCHIS.

4. Deschideți robinetul de benzină.
5. Trageți ușor demarorul până în punctul în care simțiți tensiune.
6. Trageți demarorul ferm constant, nu eliberați demarorul ci permiteți revenirea la poziția inițială. Mențineți o priză fermă a demarorului.
7. În timp ce motorul se încălzește, rotiți ușor clapeta șoc în poziția DESCHIS. Dacă motorul are trepidați, rotiți clapeta șoc înapoi în poziția ÎNCHIS, iar apoi ușor din nou în poziția DESCHIS. (dacă se află în dotare)

Pornirea la cheie

1. Pozitionați butonul de pornire în poziția ON. (dacă se află în dotare)
2. Apăsăți pompa de amorsare de două sau trei ori dacă motorul este rece pentru a-l porni, asigurați-vă că acoperiți orificiul de aerisire din centrul pompei când apăsați. (dacă se află în dotare)
3. Pozitionați pârghia clapetei șoc în poziția ÎNCHIS (când motorul este rece).
4. **NOTĂ:** Dacă motorul este deja încălzit, poziționați pârghia clapetei șoc în poziția DESCHIS. (dacă se află în dotare)
5. Deschideți robinetul de benzină.
6. Introduceți cheia de pornire. Asigurați-vă că se potrivește și tineți contactul pus circa 2 secunde până motorul porneste.
7. Motorul nu poate fi pornit dacă cheia nu este introdusă complet în butonul de contact.
8. În timp ce motorul se încălzește, rotiți ușor clapeta șoc în poziția DESCHIS. Dacă motorul are trepidați, rotiți clapeta șoc înapoi în poziția ÎNCHIS, iar apoi ușor din nou în poziția DESCHIS. (dacă se află în dotare)

NOTĂ: Permiteți motorului să se încălzească pentru câteva minute după pornire. Motorul nu va funcționa la puterea maximă până nu atinge temperatura optimă.

Oprirea motorului

Pentru a opri motorul, pozitionați butonul în poziția OFF.

Mențineți motorul pornit pentru câteva minute înainte de a-l opri, pentru a îndepărta orice fel de umezeală de pe motor.



8.3 OPERAREA FREZEI DE ZĂPADĂ

Pentru a preveni posibila înghețare a motorului, procedați după cum urmează:

CURĂȚAREA JGHEABULUI DE EVACUARE

Contactul cu mâna a frezelor în timpul funcționării este cea mai întâlnită formă de accidentare asociată utilajului. Nu folosiți niciodată mâna pentru a curăța jgheabul de evacuare.

Pentru a curăța jgheabul:

1. OPRIȚI MOTORUL!

2. Așteptați 10 secunde să fiți sigur că lamele frezelor s-au oprit din rotație.

3. Folosiți întotdeauna o unealtă de curățare, nu mâna dumneavoastră

Unealta de curățare

1. Eliberați manetele de control al frezei și a direcției.
2. Opriți motorul
3. Îndepărtați unealta de curățare din clema ce o fixează.
4. Unealta de curățare a jgheabului este poziționată pe partea superioară a cuvei cu cleme de fixare. Dacă zăpada sau gheața se depune în ansamblul jgheabului de evacuare în timpul funcționării, folosiți unealta pentru a curăța jgheabul și cavitatea acesteia, când zăpada nu mai este evacuată.

ATENȚIE: Toba de echipament, motorul și zona din jurul acestora se încălzesc și pot cauza arsuri. NU atingeți.

Prindeți din nou unealta pentru curățare cu clema de fixare și porniți motorul.

În timp ce sunteți în poziția utilizatorului (în spatele utilajului), cuplați controlul frezei pentru câteva secunde pentru a curăța zăpada sau gheața rămase, din ansamblul jgheabului de evacuare.

Pentru a cupla direcția

Mutați maneta sensului de mișcare într-una dintre pozițiile înainte sau înapoi. Selectați viteza corespunzătoare pentru condițiile de zăpadă și un ritm confortabil pentru dumneavoastră.

NOTĂ: Folosiți viteze mai mici până când vă familiarizați cu operarea frezei de zăpadă.

Acționați maneta de control a frezelor în direcția PORNIT și aceasta se va învârti. Eliberați-l, iar freza se va opri.

Acționați controlul de direcție în poziția PORNIT a manetei și roțile frezei de zăpadă se vor mișca. Eliberați-l și roțile se va opri.

IMPORTANT: NU re poziționați niciodată schimbătorul sensului de mișcare fără ca mai întâi să eliberați controlul direcției și să opriți complet freza de zăpadă. Făcând acest lucru, se va duce la uzarea prematură a sistemul de fricțiune al frezei de zăpadă.

9. ÎNTREȚINERE

Atenție: Înainte de a lubrifia, repara sau inspecta, eliberați toate controalele, opriți motorul. Așteptați până toate părțile în mișcare s-au oprit complet.

Arborele pinion

Arborele pinion trebuie lubrifiat o dată pe sezon sau după fiecare 25 de ore de funcționare.

Îndepărtați capacul de jos înlăturând cele două șuruburi care îl fixează.

Aplicați un strat subțire de lubrifianț universal pe arbore. (vezi Fig. 7)

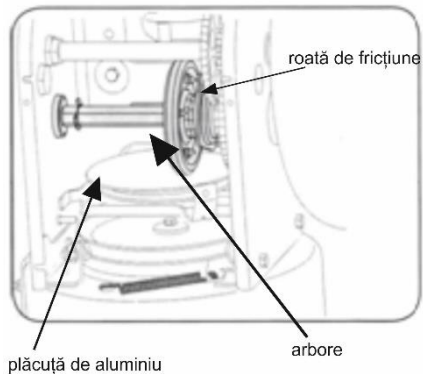

Fig. 7

IMPORTANT: Evitați scurgerile de ulei pe roata de fricțiune din cauciuc și pe plăcuța de direcție din aluminiu.

Roțile

Îndepărtați ambele roți cel puțin o dată pe sezon. Curățați și lubrifiați osiile cu un lubrifiant universal auto înainte de a reinstala roțile.

Controlul direcțional al jgheabului

Mânerul de comandă ar trebui lubrifiat o dată pe sezon cu vaselină grafitată, ulei de in, ulei mineral, parafină transparentă sau ulei 3 în 1.

Axul frezei

Îndepărtați cel puțin o dată pe sezon știfturile de siguranță de pe axul frezei. Aplicați lubrifiant înăuntrul axului, în jurul șaibelor de distanțare. Lubrifiați și bridele aflate la fiecare capăt pe ax. Vezi Fig. 8.

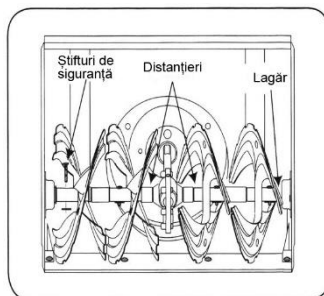

Fig. 8

Reductorul

Reductorul frezei a fost umplut cu vaselină. Înainte de folosire, desfiletați bușonul de alimentare și introduceți cca 100-150ml de ulei de transmisie. Acest ulei în amestec cu vaselina asigură o lubrefiere mai eficientă la temperaturi scăzute.

NOTĂ: Nu supraalimentați reductorul. Pot rezulta defecțiuni ale dispozitivelor de etanșare. Asigurați-vă că orificiul de ventilare nu conține vaselină, pentru a putea elibera presiunea..

Frezele și patinele reglabile.

Frezele și patinele reglabile din partea de jos a frezei de zăpadă fac subiectul uzurii. Acestea trebuie verificate periodic și înlocuite când este necesar.

Înlocuirea patinelor de reglare a înălțimii

Înlocuiți cele patru șuruburi de blocare și piulițele care le fixează pe freza de zăpadă.

Reasamblați patinele noi cu patru șuruburi de blocare(câte doua pe fiecare parte) și cu piulițele hexagonale cu gât. Vezi Fig. 9..

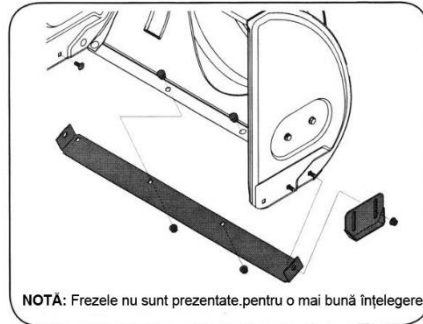

Fig. 9

Înlocuirea curelei de acționare a frezei

Pentru a îndepărta și înlocui cureaua de acționare a frezei de zăpadă, procedați după cum urmează:

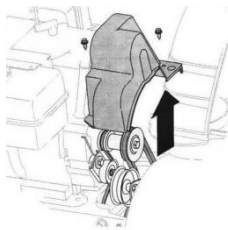

Fig. 10

Îndepărtați capacul curelei din partea din față a motorului înlăturând cele două șuruburi. Vezi Fig. 10

Înclinați cu grijă utilajul în față pentru a se sprijini pe carcasa frezei. Îndepărtați capacul din partea de jos a utilajului înlăturând cele 4 șuruburi pentru tablă care îl fixează. Vezi Fig. 11.

Rulați cureaua de acționare a frezei de pe roata de transmisie a motorului. Vezi Fig. 12.

Deșurubați și îndepărtați șurubul în trepte care securizează cureaua. Vezi Fig. 13.

Desfaceți suportul de arc de pe carcasă. Vezi Fig. 13.

Îndepărtați cureaua din jurul roții de transmisie a frezei și introduceți-o printre suportul de arc și roata de transmisie a frezei. Reasamblați cureaua de freză urmând instrucțiunile în ordine inversă. Vezi Fig. 14.

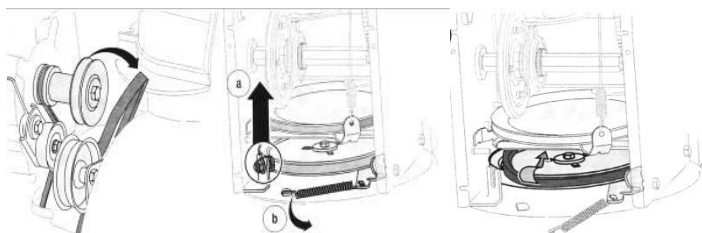
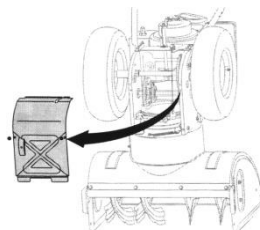

Fig.12

Fig.13

Fig.14

NOTĂ: Nu uitați să reinstalați șurubul în trepte și să reconectați arcul la carcasă după instalarea unei curele de schimb.

Frezele

- Freza este atașată la axul în spirală cu două știfturi de siguranță și un știft spintecat. Dacă freza atinge un obiect străin sau o acumulare de gheață, aruncătorul este proiectat de așa natură ca știfturile să se rotească. Vezi Fig. 18.

- Dacă frezele nu se rotesc, verificați dacă știfturile s-au rotit. Când înlocuiți știfturile, aplicați un ulei lubrifiant în ax înainte de a instala noile știfturi.

Înlocuirea curelei de înaintare

Pentru a înlătura și înlocui cureaua frezei, procedați după cum urmează:

- Îndepărtați capacul curelei din partea din față a motorului deșurubând cele două șuruburi de fixare. Vezi Fig. 10.
- Goliți benzina din rezervorul utilajului.
- Îndepărtați protecția carcasei din partea de jos.
- Desfaceți șuruburile ce fixează protecția. Vezi Fig. 16.
- Luați roata de curea liberă și pivotați-o spre dreapta.
- Rulați cureaua frezei de pe roata de transmisie a motorului.
- Ridicați cureaua de direcție de pe roata de transmisie a motorului. Vezi Fig. 17.
- Strecurați cureaua de direcție printre roata de fricțiune și discul acesteia. Vezi Fig. 18.
- Îndepărtați și înlocuiți cureaua în ordine inversă.

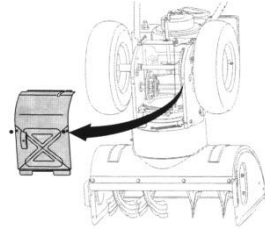

Fig. 16

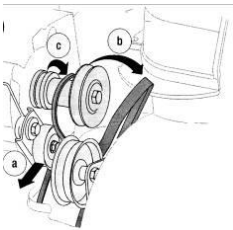

Fig. 17

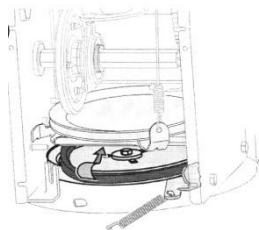

Fig. 18

Îndepărtarea roții de fricțiune

Daca utilajul nu funcționează cu maneta a direcție cuplată, iar reglarea cablului de control al direcției nu corectează această problemă, este posibil ca roata de fricțiune sa trebuiască să fie înlocuită. Urmați instrucțiunile de mai jos.

Verificați roata de fricțiune să nu dea semn de uzură și înlocuiți-o dacă este necesar.

Aduceți schimbătorul de viteză în poziția 3 față.

Goliți benzina din rezervor.

a. Îndepărtați plafonul carcasei din partea de jos a aruncătorului de zăpadă, înlăturând cele 4 șuruburi de tablă.

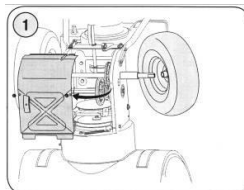

Fig. 19

Îndepărtați roata dreaptă deșurubând șurubul și șaiba de protecție care o fixează pe arbore. Vezi Fig. 19.

Îndepărtați șurubul hexagonal și șaiba de etanșare care fixează axul hexagonal la carcasa utilajului și loviți ușor capătul axului pentru a îndepărta rulmentul cu bile din partea dreaptă a carcasei. Vezi Fig. 20.

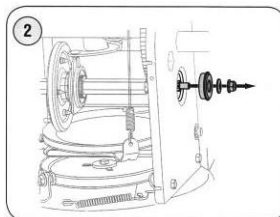

Fig. 20

Poziționați axul hexagonal în jos stânga înainte de a demonta cu grijă ansamblul roții de fricțiune de pe ax.

NOTĂ: Dacă înlocuiți ansamblul roții de fricțiune cu totul, înlăturați partea uzată și atașați partea nouă la axul hexagonal. Urmați pașii de mai sus.

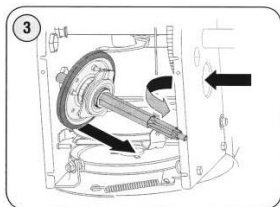

Fig. 21

Procedați după cum urmează. Vezi Fig. 21.

Îndepărtați cele 4 șuruburi care fixează plăcile laterale ale roții de fricțiune.

Vezi Fig. 22.

Îndepărtați inelul de cauciuc dintre plăci și reasamblați-le cu un inel nou.

NOTĂ: Când reasamblați roata de fricțiune, strângeți fiecare șurub o singură dată înainte de a întoarce roata în sensul acelor de ceasornic și continuând cu următorul șurub.

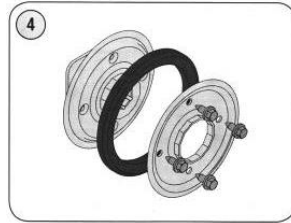

Fig. 22

Repetati procesul de câteva ori pentru a fixa plăcile cu o forță egală.

Atașați roata de fricțiune înapoi la axul hexagonal și urmați pașii de mai sus în ordine inversă pentru a reasambla componentele.

Această operațiune se efectuează într-un service autorizat RURIS.

Verificarea uleiului de motor

Desfaceți bușonul rezervorului de ulei din tubul de alimentare cu ulei și curățați joja. Vezi Fig. 23.

Puneți bușonul înapoi și securizați-l.

Desfaceți și îndepărtați bușonul rezervorului de ulei din tubul de alimentare.

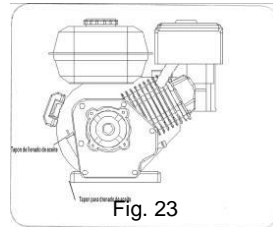

Fig. 23

Verificați nivelul uleiului. Dacă pe joă nivelul uleiului este sub limita LOW adăugați ulei până când acesta ajunge la nivelul HIGH. Vezi Fig. 24.

Puneți bușonul înapoi și securizați-l.

Ștergeți eventualele scurgeri de ulei.



Schimbarea uleiului de motor.

Pentru a evita uzura motorului este important să:

Fig. 24

- Verificați nivelul uleiului înainte de fiecare folosire și la fiecare 5 ore de funcționare.
- Schimbați uleiul după primele 5 ore de funcționare și la fiecare 25 de ore de funcționare.
- Motorul trebuie să fie cald, dar nu fierbinte după o funcționare recentă.
- Asigurați-vă că este strâns bine bușonul de combustibil.
- Curățați zona din jurul bușonului de golire.
- Puneți un recipient de ulei reciclabil și aprobat sub bușonul de golire.
- Îndepărtați bușonul și goliți uleiul.

Notă: Uleiul folosit trebuie depozitat într-un container special.

Instalați bușonul de golire și securizați-l. Realimentați motorul cu uleiul recomandat.

Capacitatea de ulei a motorului este de:

- **Himalaya 602 – 0.6l**

Ștergeți eventualele scurgeri de ulei.

Verificarea bujiei

Verificați bujia anual sau la fiecare 100 de ore de funcționare.

Curățați zona din jurul bujiei.

Îndepărtați și inspectați bujia.

Înlocuiți bujia dacă partea ceramică este crăpată sau dacă electrozii prezintă coroziune, arsuri sau depuneri.



Fig. 25

Verificați distanța dintre electrozi cu o lără și setați distanța la 0,75 mm dacă este necesar. Vezi Fig. 25.

Reatașați bujia și securizați-o.

Carburatorul

Dacă este necesar un reglaj al carburatorului, contactați un service autorizat RURIS. Performanța motorului nu ar trebui să fie afectată la altitudini de până la 2134 m. Pentru funcționare la altitudini mai mari, contactați un service autorizat RURIS.

Viteza motorului

ATENȚIE: NU modificați motorul în niciun fel. Modificarea reglajelor din fabrică poate duce la funcționarea nesigură a motorului.

10. SERVICE ȘI REGLAJ

După o perioadă lungă de folosire sau atunci când curelele sunt reglate sau înlocuite, cablurile de control trebuie reglate ca în Fig. 26.

Introduceți cablul prin arc astfel încât filamentul să se vadă.

Țineți de filament și reglați șurubul până când obțineți ajustarea corectă.

Trageți cablul din nou prin arc. Prindeți-l în partea de sus a schimbătorului de viteză și faceți aceleași reglaje pentru ambele părți.

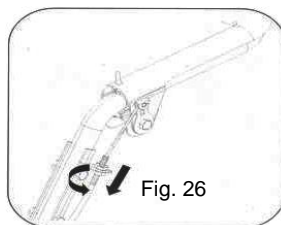

Reglaje la jgheabul de evacuare

Distanța la care zăpada este aruncată poate fi reglată schimbând unghiul ansamblului jgheabului de evacuare.

Pentru asta:

Opriti motorul și slăbiți mânerul din plastic din partea stângă a jgheabului de evacuare.

Întoarceți partea mobilă în sus sau în jos înainte de a reînșuruba mânerul. Vezi Fig. 27.

Reglarea patinelor

Pentru îndepărtarea zăpezii la distanțe mici pe o suprafață netedă, ridicați patinele mai sus pe carcasa frezei.

Folosiți o poziție medie sau înaltă când zona de curățat nu este netedă, precum o stradă pietruită. Vezi Fig.28

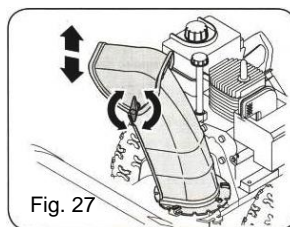

Reglarea suportului jgheabului

Dacă spirala din partea inferioară a controlului de direcție a jgheabului nu este complet cuplată la ansamblu, suportul acestuia poate fi reglat.

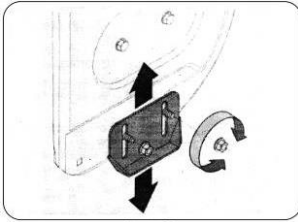

Fig. 28

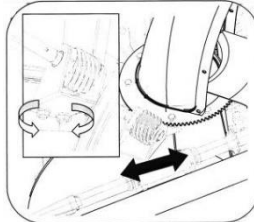

Fig. 29

Presiunea din cauciucuri

Înainte de operare, verificați presiunea și ajustați-o între 1,5 și 2,0 bar.

Dacă presiunea nu este egală în ambele cauciucuri, echipamentul ar putea trage într-o altă direcție decât cea dorită.



11.DEPOZITARE

ATENȚIE: Nu depozitați niciodată utilajul conținând combustibil într-o încăpere cu ventilație necorespunzătoare, unde vaporii de combustibil ar putea ajunge la flacăra deschisă, scânteie.

NOTĂ: Este important să preveniți formarea depunerilor în părțile sistemului de alimentare a motorului precum carburatorul, filtrul de combustibil, tubul de combustibil sau rezervorul în timpul depozitării.

Combustibilul rămas în rezervor pe o perioadă îndelungată poate cauza probleme la pornire dar și deteriorarea componentelor carburatorului. Goliți toată benzina din carburator și rezervor pentru a preveni depunerile pe aceste părți și avarierea motorului, apoi lăsați motorul pornit până rezervorul se golește și se oprește din cauza lipsei de combustibil.

Înlăturați bujia și turnați 30 ml de ulei de motor prin orificiu în cilindru. Acoperiți orificiul bujiei cu o cârpă și porniți motorul de câteva ori pentru a distribui uleiul. Montați bujia.

Pregătirea frezei de zăpadă

Când depozitați utilajul într-un depozit neventilat sau din metal, trebuie să aveți grijă să protejați echipamentul împotriva ruginii, folosind un ulei sau silicon. Ungeți unitatea, în special lanțurile, arcurile, legăturile și cablurile.

Îndepărtați toată murdăria de pe exteriorul unității și al motorului.

Urmați instrucțiunile de lubrifiere din secțiunea Întreținere.

Depozitați într-un loc curat și uscat.

12. DATE TEHNICE

Denumire produs	Himalaya 602
Motor	Loncin
Ciclu de funcționare	4 timpi
Putere motor	7cp
Capacitate cilindrică	212cc
Capacitate baie ulei	0.6l
Transmisie	Disc fricțiune
Sistem de aprindere	Electronic
Pornire	Electrică la cheie
Încălzire mâner	Dotare standard
Far	LED
Combustibil	Benzină fără plumb
Capacitate rezervor	2.2l
Consum mediu combustibil	1.7l/h
Viteze de lucru	6 înainte + 2 înapoi
Distanță de refulare	11m
Reglare jgheab evacuare	Panou comandă
Lățime de lucru	66cm
Adâncime de lucru	54cm
Unghi de rotație jgheab evacuare	190°
Unghi evacuare jgheab	70°
Diametru roți	38cm
Greutate	88kg

DECLARAȚIA DE CONFORMITATE CE



Producator: **SC RURIS IMPEX SRL**

Calea Severinului, Nr. 10, Craiova, Dolj, România

Tel. 0351 464 632, Fax 0351 464 633, www.ruris.ro, office@ruris.ro

Reprezentant autorizat: ing. Stroe Marius Cătălin – Director General

Persoană autorizată pentru dosarul tehnic: ing. Florea Nicolae – Director Proiectare Producție

Descrierea mașinii: **Freza de zapada** este concepută pentru curățarea ușoară și rapidă a aleilor din curte și a drumurilor de acces către locuință.

Produsul: Freza de zapada

Tipul: **HIMALAYA**

Model: 602

Putere: **7 CP**

Noi, SC RURIS IMPEX SRL Craiova, producator, **în conformitate cu H.G. 1029/2008** - privind condițiile introducerii pe piață a mașinilor, Directiva 2006/42/CE – masini; cerințe de siguranță și securitate, Standardul EN12733 – Mașini agricole și forestiere. Securitate, **Regulamentul UE 2016/1628 (amendat prin Regulamentul UE 2018/989) - stabilirea masurilor de limitare a emisiilor gazeoase și de particule poluante provenite de la motoare** și H.G. 467/2018 privind măsurile de aplicare ale Regulamentului menționat, am efectuat atestarea conformității produsului cu standardele specificate și declarăm că este conform cu principalele cerințe de siguranță și securitate.

Subsemnatul Stroe Cătălin, reprezentantul producatorului, declar pe proprie răspundere că produsul este în conformitate cu următoarele Standarde și Directive Europene:

- SR EN ISO 12100:2011** - Securitatea mașinilor. Concepte de bază, principii generale de proiectare. Terminologie de bază, metodologie. Principii tehnice
- SR EN ISO 4254-1:2010/AC:2011** - Mașini agricole. Securitate. Cerințe generale
- SR EN 1050:2000** - Securitatea mașinilor. Principii pentru aprecierea riscului
- SR EN 12733:2009** – Mașini agricole și forestiere
- SR EN 14982:2009** - Mașini agricole și forestiere. Compatibilitatea electromagnetică. Metode de încercare și criteriile de acceptabilitate
- SR EN ISO 3746:2009** - Acustică. Determinarea nivelurilor de putere acustică emise de sursele de zgomot utilizând presiunea acustică
- **SR EN 1679-1+A1:2011** - Motoare cu ardere internă cu mișcare alternativă. Securitate. Partea 1: Motoare cu aprindere prin comprimare
- **Directiva 2000/14/CE** – Emisiile de zgomot în mediul exterior
- **Directiva 2006/42/EC** - privind mașinile – introducerea pe piața a mașinilor
- **Regulamentul UE 2016/1628** - stabilirea măsurilor de limitare a emisiilor gazoase și de particule poluante provenite de la motoare

Alte Standarde sau specificații utilizate:

- SR EN ISO 9001** - Sistemul de Management al Calității
- SR EN ISO 14001** - Sistemul de Management al Mediului
- OHSAS18001** - Sistemul de Management al Sănătății și Securității Ocupaționale.

MARCAREA SI ETICHETAREA MOTOARELOR

Motoarele pe benzina cu aprindere prin scanteie recepționate și utilizate pe echipamentele și mașinile RURIS, conform **Regulamentul UE 2016/1628 (amendat prin Regulamentul UE 2018/989)** și a HG 467/2018 sunt marcate cu:

- Marca și numele producătorului: Loncin Motor Co. Ltd.
- Tipul G210FDS
- Puterea netă: 7 CP
- Numărul aprobării de tip obținut de producătorul specializat: e13*2016/1628*2016/1628TRA1/P*0407*00
- Numărul de identificare al motorului – număr unic.
- Concept Loncin



Notă: documentația tehnică este deținută de producător.

Precizare: prezenta declarație este conformă cu originalul.

Termen de valabilitate: 10 ani de la data aprobării.

Anul aplicării marcajului CE: 2019.

Locul și data emiterii: Craiova, 17.06.2019

Nr. inreg. 569/17.06.2019

Persoana autorizată și semnatura: Stroe Marius Catalin

Director General al

SC Ruris Impex SRL

DECLARAȚIA DE CONFORMITATE EC

Producator: **SC RURIS IMPEX SRL**

Calea Severinului, Nr.10 , Craiova, Dolj, România

Tel. 0351 464 632, Fax 0351 464 633, www.ruris.ro, office@ruris.ro

Reprezentant autorizat: ing. Stroe Marius Cătălin – Director General

Persoana autorizată pentru dosarul tehnic: ing. Florea Nicolae – Director Proiectare
Producție

Descrierea mașinii: **Freza de zapada** este concepută pentru curățarea ușoară și rapidă a aleilor din curte și a drumurilor de acces către locuință.

Tipul: **Himalaya 602**

Putere: **7 CP**

Nivelul de zgomot: **106 dB(A)**

Nivel de putere acustica garantat: **106 dB(A)**

Nivelul de zgomot este certificat de INMA Bucuresti prin Buletin de incercare nr. 2/14.06.2019, in conformitate cu prevederile Directivei 2000/14/CEE si SR EN ISO 22868:2011.



Noi, SC RURIS IMPEX SRL Craiova în calitate de producator, **în conformitate cu Directiva 2000/14/CE, H.G. 1756/2006** - privind limitarea nivelului emisiilor de zgomot în mediu produs de echipamente destinate utilizării în exteriorul clădirilor precum și **Directiva 2006/42/CE, H.G. 1029/2008** - privind condițiile introducerii pe piață a mașinilor, am efectuat verificarea și atestarea conformității produsului cu standardele specificate și declarăm că este conform cu principalele cerințe.

Subsemnatul Stroe Cătălin, reprezentantul producatorului, declar pe proprie răspundere că produsul este în conformitate cu următoarele Standarde și Directive Europene:

-**Directiva 2000/14/CE** – Emisiile de zgomot în mediul exterior

-**SR EN ISO 3746:2009** - Acustică. Determinarea nivelurilor de putere acustică emise de sursele de zgomot utilizând presiunea acustică

-**SR EN 12733:2009** – Mașini agricole și forestiere

Alte standarde sau specificații utilizate:

-**SR EN ISO 9001** - Sistemul de Management al Calității

-**SR EN ISO 14001** - Sistemul de Management al Mediului

-**OHSAS18001** - Sistemul de Management al Sănătății și Securității Ocupaționale.

Notă: documentația tehnică este deținută de producător.

Precizari: prezenta declarație este conformă cu originalul.

Termen de valabilitate: 10 ani de la data aprobării

Anul aplicării marcajului CE: 2019.

Locul și data emiterii: Craiova, 17.06.2019

Nr. înreg: 570/17.06.2019

Persoana autorizată și semnatura:

Ing. Stroe Marius Cătălin

Director General al

SC RURIS IMPEX SRL



The image shows a handwritten signature in blue ink, which appears to be 'Stroe Marius Cătălin'. To the right of the signature is a circular official stamp. The stamp contains the text 'ROMANIA' at the top, 'SC RURIS IMPEX SRL' in the center, and 'CRAIOVA' at the bottom. The stamp is partially obscured by the signature.